

5.

5.1

(1)

1)

a)

가, 가 .

b)

, 가

.

c)

가 가 .

d)

. ,

, 가 가 .

e)

, , 가

가 .

2)

가 .

a)

.

(pneuma) 가 .

(push button) ,

.

b) 가 가

c)

d) 3 (lift) (가) 가

(rack anchor bar)

(strap fork)

(shaper change wheel)

(bobbin rail)

(stay horn)

(swallow tail catch)

(reversing bracket)

1/4

3mm 가

e)

(back swing wheel)

f) , 가 .

g)

h)

가 . 가

가

i) ,

가

k)

(flyer hanging type)

가

l)

(easy doffing)

가

3)

3

,

2

,

6

.

,

, U%

,

, 가

,

(long rack)

(long rack)

1/2T

가

,

(adjusting screw catch)

(2)

1)

a)

30cm

가

70~80cm

(follow leg)가

(

1

)

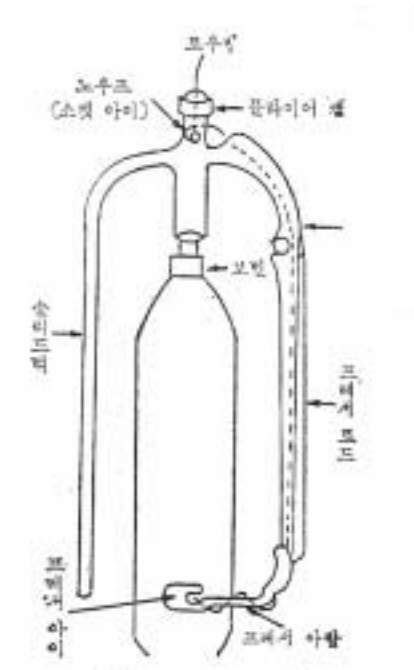

< 5-1 >

b)

(8cm)

c)

3/4

(2~3)

d)

: 280mm × 127mm

가

(1/4)

(flyer hanging type)

가

2)

a)

(1

)

b)

2.5~3cm

c)

(

)

(3/4)

d)

< 5-2>

e)

:

(280 × 127mm)

35cm,

25cm

가

(dividing plate)가

가 .

가 .

가 .

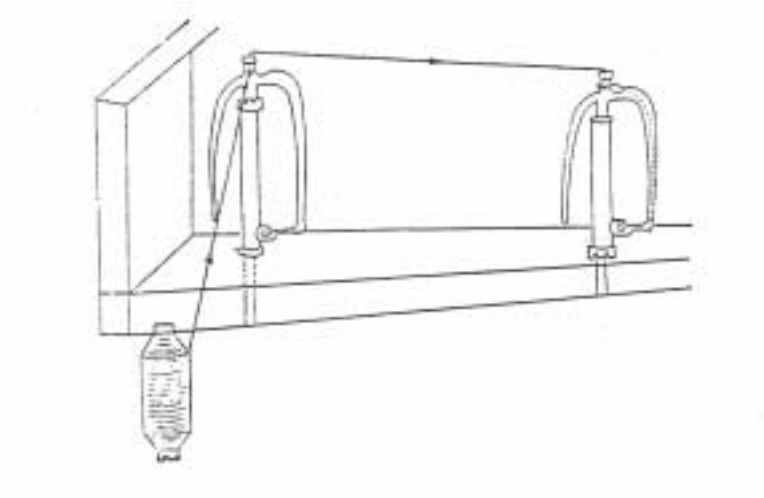

< 5-2 >

3)

(3)

(1)

가

가

2.5~3cm

(280 × 127mm

90cm)

(knock)

() 3/4

가

()

(flyer hanging type)

2.5~3cm

가

:

,

가

가 , 가
, 가

가

, 가 가

가

(knock)

(4)

1)

a)

가

가

, (caster wheel)가 .

b) ,

.

c) 1

2~8

.

d) , ,

.

e)

.

2)

a)

.

b)

가 .

,

~

.